

類 科：視聽製作

科 目：視覺傳播

考試時間：2小時

座號：\_\_\_\_\_

※注意：(一)禁止使用電子計算器。

(二)不必抄題，作答時請將試題題號及答案依照順序寫在試卷上，於本試題上作答者，不予計分。

- 一、請簡單介紹法國作家羅蘭巴特（Roland Barthes）撰寫《神話學》（Mythologies）一書的背景，並說明敘述《神話學》中針對討論的對象和研究分析的方法為何。（25分）
- 二、在 2D 的畫面上要傳達 3D 的空間視覺意象，經常使用到深度線索（Depth Cue）。請寫出各種不同的深度線索名稱，並畫出簡圖說明之。（25分）
- 三、(一)下圖是一張與傳播理論有關的圖解。請問是誰所提出？名稱為何？（10分）  
(二)請根據這張圖解說明其傳播理論的觀念。（20分）

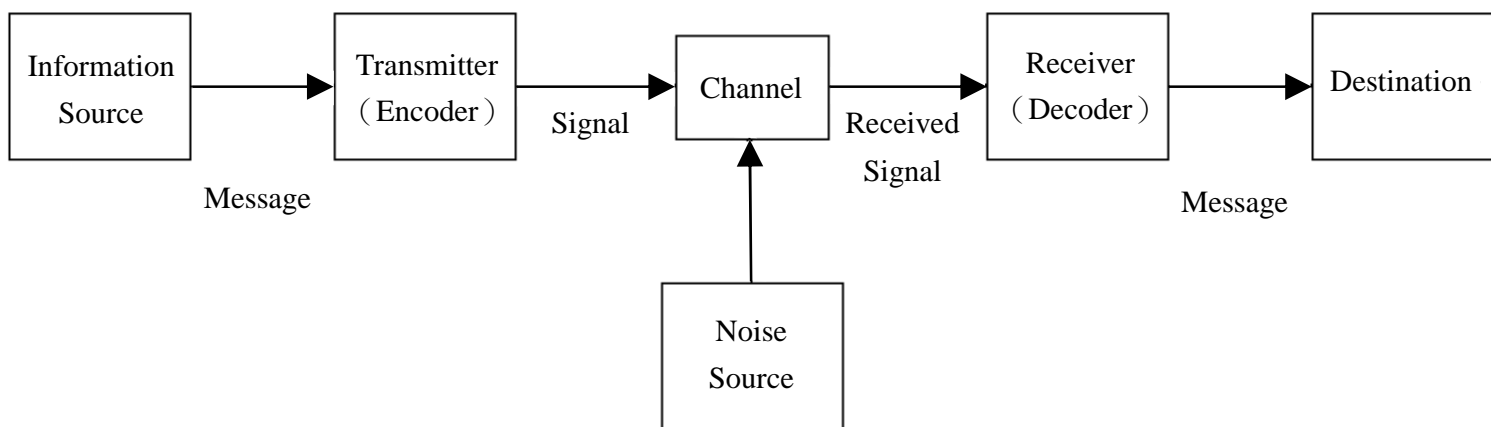

- 四、名詞解釋：（每小題 5 分，共 20 分）

(一) Chroma Key

(二) HD 輸出設定格式與用途

(三) Dissolve

(四) Aura（靈光）