

等 別：三等一般警察人員考試  
類 科：行政警察人員  
科 目：行政學  
考試時間：2小時

座號：\_\_\_\_\_

※注意：禁止使用電子計算器。

甲、申論題部分：(50分)

- (一)不必抄題，作答時請將試題題號及答案依照順序寫在申論試卷上，於本試題上作答者，不予計分。  
(二)請以藍、黑色鋼筆或原子筆在申論試卷上作答。

- 一、韋伯(Max Weber) 官僚學派的主要特徵為何？何謂後官僚組織學派？其對韋伯官僚體制的論點有何批評？(25分)
- 二、何謂「轉換型領導」(Transformation leadership)？其特質有那些？並說明其與魅力領導(Charismatic leadership)及交易領導(Transaction leadership)的關係。(25分)

乙、測驗題部分：(50分)

代號：7301

- (一)本試題為單一選擇題，請選出一個正確或最適當的答案，複選作答者，該題不予計分。  
(二)共25題，每題2分，須用2B鉛筆在試卡上依題號清楚劃記，於本試題或申論試卷上作答者，不予計分。

- 由許多自主的分子國組成，為了某些特殊目的所形成的聯合組織體，這種國家體制稱之為：  
(A)聯邦國 (B)合眾國 (C)邦聯 (D)共和國
- 下列何者並非系統途徑觀點下的組織特性？  
(A)開放體系 (B)具有能趨疲作用(entropy) (C)動態均衡 (D)具有各種功能的次級系統
- 下列何者並非市場模式之政府再造運動所採用的主要理論？  
(A)資源互賴理論 (B)公共選擇理論 (C)代理人理論 (D)交易成本理論
- 下列何種公共組織設計的途徑，特別著重公共組織的「代表性」？  
(A)傳統管理途徑 (B)新公共管理途徑 (C)政治途徑 (D)法律途徑
- 由下而上的政策執行模式的基本命題，下列何者不包括在內？  
(A)有效政策執行繫於多元組織的執行結構 (B)政策執行以組織權威為基礎  
(C)有效的政策執行必然涉及妥協、交易或聯盟的活動 (D)有效的政策執行取決於執行機關間的過程與產出
- 麥克葛瑞格(Douglas McGregor)依人性的性惡和性善兩種不同的基本假定，提出所謂的X理論和Y理論，以下各項敘述何者符合他的假設論點之一？  
(A)X理論假設一般人喜歡領導他人 (B)Y理論假設一般人厭惡擔負責任  
(C)X理論假設一般人厭惡工作 (D)Y理論假設一般人的智慧是獲得充分發揮的
- 以下對於知識管理之各項敘述，何者錯誤？  
(A)廣義知識的層級包括資料、資訊、知識與智慧等 (B)知識的形式分為默會的知識及外顯的知識  
(C)默會的知識常存在於文件與電腦中 (D)知識管理包含組織學習、知識生產及知識分配三個過程
- 組織必須先評估本身的優劣點，並掃描環境中的機會及威脅後，建構使命再定出行動方案。此種過程最宜稱為：  
(A)線性規劃 (B)行動研究 (C)策略管理 (D)追蹤考核
- 下列關於行政生產力的各項敘述，那一項是能被接受的？  
(A)只著重提供更多的服務 (B)一定要用量化的衡量指標  
(C)生產力不佳的主因是個人層次問題 (D)公私部門生產力衡量的基本精神是相通的
- 法律與道德的關係，下列敘述那些正確？①合法的不一定合於道德 ②法律所禁止的行為一定是不合於道德 ③法律無法涵蓋某些道德面向 ④道德訴諸個人良心，違反道德不會受到公權力制裁  
(A)①②③ (B)①③④ (C)②③④ (D)①②④
- 比較而言，依據行政中立的概念，下列何者不是文官在推動政策及行政活動過程中，應該遵守的原則？  
(A)自由裁量原則 (B)依法行政原則 (C)人民至上原則 (D)專業倫理原則
- 下列何者不是強化公務人員倫理修為的理念？  
(A)重視公共利益 (B)回應公民需求 (C)主張自由心證 (D)培養專業精神
- 與政府編列公務預算、發包興建公共建設的方式相比，下列那一項不屬於BOT模式的理論優勢？  
(A)可引進民間活力 (B)可降低政府的財政負擔 (C)推動過程的交易成本較低 (D)可共同分擔風險

(請接背面)

等 別：三等一般警察人員考試  
類 科：行政警察人員  
科 目：行政學

- 14 某甲係內政部簡任官員，如有違法失職情事，應由下列那一機關移送公務員懲戒委員會審議？  
(A)內政部 (B)行政院 (C)考試院 (D)監察院
- 15 政策執行結果能滿足標的團體的需求、偏好或價值之程度，是屬於政策評估的那一項標準？  
(A)公正性 (B)充分性 (C)回應性 (D)適當性
- 16 有關領導研究的人格特質途徑之敘述，何者錯誤？  
(A)屬於早期領導理論 (B)強調「英雄造時勢」  
(C)重視組織交互行為 (D)領導人需具備特殊的人格特質
- 17 下列何者不是政治文化與行政文化間的一般性關係？  
(A)政治文化影響行政制度的運作 (B)政治文化左右行政行為  
(C)政治文化形塑行政文化 (D)行政文化領導政治文化
- 18 有關「專案組織」的敘述，下列何者錯誤？  
(A)是一種臨時性組織 (B)係為解決特殊問題  
(C)成員主要來自外部招募 (D)又稱為「欄柵組織」
- 19 依據組織政治學的相關理論，組織中各部門功能之可替代性與其權力大小的關係如何？  
(A)部門功能之依賴性中度，其在組織中的權力愈小 (B)部門功能之可替代性與其在組織中的權力地位無關  
(C)部門功能之可替代性愈高，其在組織中的權力愈小 (D)部門功能之可替代性愈低，其在組織中的權力愈小
- 20 建立管理資訊系統的步驟依序為：  
(A)建制、分析、整合 (B)整合、分析、建制  
(C)分析、建制、整合 (D)分析、整合、建制
- 21 下列那個國家的府際關係不屬於聯邦制國家的類型？  
(A)德國 (B)英國 (C)加拿大 (D)巴西
- 22 張○○現職為內政部民政司薦任第七職等至第九職等專員，請問張員的薪俸結構為何？  
(A)本俸+專業加給 (B)本俸+專業加給+主管加給  
(C)本俸+行政加給 (D)本俸+專業加給+地域加給
- 23 依照預算法第 83 條規定，行政院得於年度總預算外，提出特別預算的情事，下列何者錯誤？  
(A)重大災變 (B)國家經濟重大變故  
(C)依法律增設新機關時 (D)不定期或數年一次之重大政事
- 24 巴納德 (Chester T. Barnard) 認為人之所以為組織貢獻所能，乃是因為該組織能給他各種滿足，以下論點，那一項並不符合巴納德對於滿足組織成員之誘因的觀點？  
(A)人會追求工作上的成就感 (B)維持生存水準以上的物質報酬是所有人所追求的  
(C)人會追求理想的物理工作條件 (D)名望及個人權力是誘導員工貢獻的誘因
- 25 某縣政府不知是否應在公有空地上進行投資，已規劃完成的投資方案有甲、乙、丙三案，其成功機率皆為 0.6，失敗機率為 0.4；各方案成功及失敗所得的淨報酬（單位：億元）如下圖所示。若依據決策樹分析法，進行理性的選擇，則應選擇那一項投資方案？

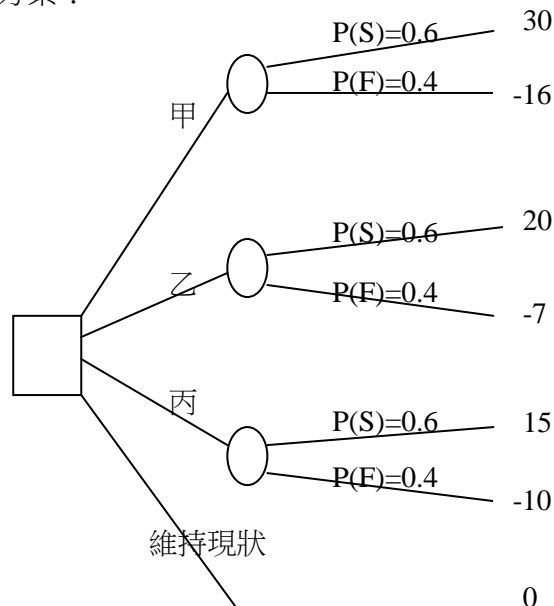

(A)甲案

(B)乙案

(C)丙案

(D)維持現狀，不投資

# 測驗式試題標準答案

考試名稱：103年公務人員特種考試警察人員考試、103年公務人員特種考試一般警察人員考試及  
103年特種考試交通事業鐵路人員考試

類科名稱：行政警察人員

科目名稱：行政學（試題代號：7301）

單選題數：25題

單選每題配分：2.00分

複選題數：

複選每題配分：

標準答案：

題號	第1題	第2題	第3題	第4題	第5題	第6題	第7題	第8題	第9題	第10題
答案	C	B	A	C	B	C	C	C	D	B

題號	第11題	第12題	第13題	第14題	第15題	第16題	第17題	第18題	第19題	第20題
答案	A	C	C	D	C	C	D	C	C	D

題號	第21題	第22題	第23題	第24題	第25題	第26題	第27題	第28題	第29題	第30題
答案	B	A	C	B	A					

題號	第31題	第32題	第33題	第34題	第35題	第36題	第37題	第38題	第39題	第40題
答案										

題號	第41題	第42題	第43題	第44題	第45題	第46題	第47題	第48題	第49題	第50題
答案										

題號	第51題	第52題	第53題	第54題	第55題	第56題	第57題	第58題	第59題	第60題
答案										

題號	第61題	第62題	第63題	第64題	第65題	第66題	第67題	第68題	第69題	第70題
答案										

題號	第71題	第72題	第73題	第74題	第75題	第76題	第77題	第78題	第79題	第80題
答案										

題號	第81題	第82題	第83題	第84題	第85題	第86題	第87題	第88題	第89題	第90題
答案										

題號	第91題	第92題	第93題	第94題	第95題	第96題	第97題	第98題	第99題	第100題
答案										

備註：